

Einleitung

Sehr geehrter Kunde, wir bedanken uns, daß Sie sich zu einem SPEEDYBLOCK - Produkt entschieden haben und informieren Sie, daß sich dieses Handbuch auf die nachstehende Serie von pneumatischen Spanneinheiten bezieht:

Schwere Serie Mod. EPVM | GN 863

Bitte nehmen Sie folgendes zur Kenntnis :

- Der Inhalt dieser Unterlage dient nur zur Information und unterliegt Änderungen ohne vorheriger Benachrichtigung.
- Das vorliegende Handbuch darf nicht ohne vorheriger schriftlicher Genehmigung des Herstellers weder teilweise noch vollständig vervielfältigt, weitergegeben, abgeschrieben oder in irgendwelcher Form und mit irgendwelchen Mitteln in ein Archivsystem gespeichert werden, sei es mechanisch, magnetisch, optisch, chemisch oder anders.
- Das vorliegende Handbuch ist bis zum endgültigen Abrüsten der Spanneinheiten aufzubewahren. Bei einem Übergang zu einem neuen Eigentümer ist das Handbuch demselben auszuhändigen. Das vorliegende, mit den pneumatischen Spanneinheiten gelieferte Handbuch ist als integrierte Unterlage zu denselben anzusehen, ausgegangen von der Installation beim Betreiber bis zu ihrer Verschrottung. Vor jeglichen Arbeiten zur Installation und zum Betrieb der pneumatischen Spanneinheiten ist dieses Handbuch vollständig und **SORGFÄLTIG DURCHZULESEN**.

Im Sinne des Art. 2, Buchstabe g der Richtlinie 2006/42/EG, werden die pneumatischen Spanneinheiten als "unvollständige Maschinen" klassifiziert. Deshalb hat der Betreiber vor Inbetriebnahme derselben eine Risikoanalyse der Maschine, in der die Spanneinheiten eingebaut werden, durchzuführen und die erforderlichen Schutzmaßnahmen zu bewerten und vorzusehen.

Beschreibung der pneumatischen Spanneinheiten und deren Betrieb

Mit den Spanneinheiten ist es möglich, einfach und schnell zwei in Bearbeitung stehende Teile durch Druck und für eine gewünschte Zeit zusammenzubringen, um die vorgesehenen Bearbeitungen durchführen zu können. Die Spanneinheit besteht aus folgenden Teilen:

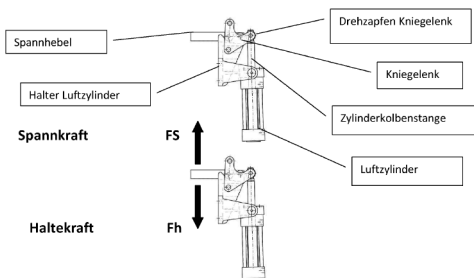

Die Kraft, die eine Spanneinheit beim Schließen aufbringt, wird als Spannkraft [FS] bezeichnet, während die äußere Kraft, welcher die Spanneinheit im geschlossenen Zustand entgegenwirken kann, ohne dauerhafte Verformungen zu erleiden, als Haltekraft [Fh] angesehen wird. Diese für jede Spanneinheit charakteristischen Kräfte hängen von ihrer Abmessung und Geometrie ab. In der technischen Datentabelle sind die maximalen Spann- und Haltekräfte (FS und Fh) am Anfang des Hebels angegeben.

Lieferbedingungen

Die Spanneinheiten werden serienmäßig mit Magnetzylinder geliefert.

Installation der Spanneinheiten

Die Installation der pneumatischen Spanneinheiten – vertikale Serie – erfolgt mittels normierten Innensechskantschrauben M10.

Vorgesehener Einsatz der Spanneinheiten

Die pneumatischen Spanneinheiten werden in allen Produktionsbetrieben verwendet, wo es notwendig ist, Bleche, Schäumformen, in Bearbeitung stehende Teile zu spannen und allgemein überall dort, wo einfach und schnell zwei zur Bearbeitung stehende Teile mit Druck und gewünschter Zeit gepaart werden sollen, um die vorgesehenen Arbeiten durchführen zu können. Der Betrieb soll bei einer Temperatur von -30°C bis 80°C erfolgen.

Vermünftigerweise unvorhersehbarer Einsatz

Die pneumatischen Spanneinheiten dürfen zu keinen anderen Zwecken als die im vorhergehenden Punkt beschriebenen eingesetzt werden.

Beförderung und Lagerung

Aufgrund ihres reduzierten Gewichtes werden für die pneumatischen Spanneinheiten keine Beförderungsmittel benötigt. Die Spanneinheiten sollten in einem trockenen Raum bei einer Umgebungstemperatur von -5°C bis 50°C gelagert werden.

Vorbereitung zum Einsatz

Zum Einsatz der pneumatischen Spanneinheit ist es nötig, die entsprechende Andrückschraube zu montieren (und ggf. die Kappe), wobei die geeignetste aus dem technischen Katalog des Herstellers auszuwählen ist. Dann den Anschluß an die Druckluftleitung 2 e 6 bar₁, abgeleitet über eine Wartungseinheit (Filter, Druckminderer, Öler) vornehmen.

An den Rohrleitungen pneumatische Armaturen, wie in der technischen Datentabelle spezifiziert, vorsehen.

Die in dieser Serie verwendeten Luftzylinder haben eine Doppelwirkung und beachten die ISO Normen. Auf ihrem Kopf sind Bremsen angebracht, um leicht die Hubgeschwindigkeit einstellen zu können. Bei der Vorbereitung des Zylinders zu seinem Einsatz wird empfohlen, maximal die Einstellschrauben der Bremsen festzuziehen, so daß bruske Bewegungen, die dieselben beschädigen könnten, vermieden werden. Dann nach und nach die Druckleitung öffnen, bis die gewünschte Geschwindigkeit erreicht ist.

Einsatz der Näherungsschalter

Die zu dieser Serie gehörenden Spanneinheiten werden mit Magnetzylindern ausgerüstet, die eine Positionierkontrolle mittels ein Magnetfeld erfassenden Sensoren erlauben.

ZUM EINBAU UND ANSCHLUß DER SENSOREN VERWEISEN WIR AUF DIE SPEZIFISCHEN, MIT DEM SENSOR GELIEFERTEN ANLEITUNGEN.

Restrisiken

Beim Einsatz der pneumatischen Spanneinheiten ergeben sich folgende Restrisiken:

- Reibung und Abschürfung durch Berührung mit Spanneinheiten aus Metall.
- Quetschungen der Finger durch bewegliche Teile der Spanneinheiten.
- Austritt der Flüssigkeiten mit hohem Druck.

Schutzmaßnahmen für den Benutzer und Personenschutz

Für die pneumatischen Spanneinheiten bedarf es keiner besonderen Arbeitsprozedur, mit Ausnahme einer Kontrolle der korrekten Spannung vor ihrer Benutzung und einer Instandhaltung derselben.

Bei der Arbeit mit den pneumatischen Spanneinheiten ist kein Personenschutz vorzusehen. Wir empfehlen aber geeignete Handschuhe zum Gebrauch in Umgebungen, wo mechanische Bearbeitungen durchgeführt werden (Lederhandschuhe) und Schutzbrillen zu tragen.

Instandhaltung

Vor jedem Betrieb der Spanneinheiten ist eine Kontrolle ihrer Leistungsfähigkeit durchzuführen und zu überprüfen, ob die Andrückschrauben korrekt eingestellt sind und die Kappen (wenn nötig) vorhanden sind.

Wenn erforderlich, die Andrückschrauben und die Kappen ausschließlich mit Originalersatzteilen auswechseln.

Wenn erforderlich, die Stifte des Kniegelenkes und die anderen beweglichen Teile mit Maschinenleichtöl schmieren.

Für alle anderen Wartungs-/Reparaturereingriffe wenden Sie sich bitte an den Technischen Service von Speedy Block.

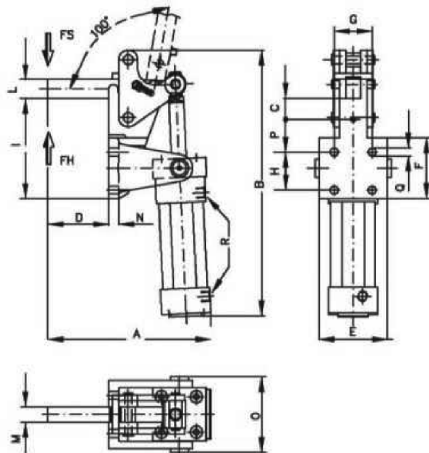
Caratteristiche tecniche - Technical features - Caractéristiques techniques - Technische Daten

Codice	Descrizione	A	B	C	D	E	F	G	H	I	L	M	N	O	P	Q	R	Fh (daN)	Fs (daN)	9°
AO605	1000/EPVM	215	355	-	80	90	80	50	50	130	25	20	13	102	-	10,5	1/4"	1000	340	6500
AO625	2000/EPVM	246,5	424	45	100	100	90	54	58	157	35	20	14	112	45	13	3/8"	2000	432	9000

Nota: Le forze FS indicate nella tabella delle caratteristiche tecniche sono state rilevate con una pressione dell'aria compressa pari a 4 bar.

Gli attrezzi sono forniti con cilindro magnetico. Utilizzare sensori AU 470.

Remark: Forces FS1 and FS2 reported in the technical feature table have been measured with a 4-bar compressed air pressure. These clamps are supplied with magnetic cylinder. Use sensors AU470.

Remarque : Les forces FS indiquées dans le tableau des caractéristiques techniques ont été relevées avec une pression de l'air comprimé égale à 4 bar.

Les outils sont fournis avec cylindre magnétique. Utiliser les capteurs AU 470.

Anmerkung: Die in der technischen Datentabelle angegebenen Kräfte FS sind mit einem Druck von 4 bar Druckluft gemessen worden. Die Spanneinheiten werden mit Magnetzylinder geliefert. Sensoren AU 470 verwenden.

Speedy Block Srl
Via Pelizza da Volpedo 38,
20085 LOCATE TRILZI (MI)
Tel. 0039-02-90.73.30.26
Fax. 02.90.77.570
www.speedyblock.com
info@speedyblock.com



Serie pesante EPVM
Heavy series EPVM
Série lourde EPVM
Schwere Serie Mod. EPVM

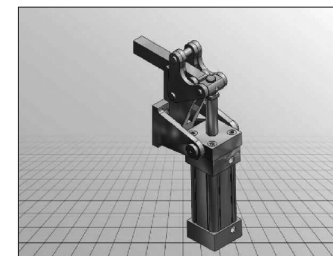

Manuale di uso e manutenzione
Attrezzi di serraggio serie
Pneumatica pesante

User's and Maintenance Manual
Clamping tools – Heavy pneumatic series

Manuel d'utilisation et d'entretien
Outils de serrage série
Pneumatique lourde

Bedienungs- und Wartungsanleitungen
Spanneinheiten - Pneumatische Serie
Schwere Ausführung

